

# Tanks à lait sur remorque

Transporter en sécurité



Transport du lait



**Alphatraite**  
Spécialiste en innovation laitière



## TT ERR

Les tanks à lait sur remorque que propose Alphatraite sont la solution idéale pour le transport et le refroidissement du lait en toute fiabilité !

Issus de la collaboration entre Milkplan et nos partenaires, ces tanks à lait sur remorque sont faits sur mesure, avec des matériaux de qualité et respectent les normes européennes.

Disponibles en plusieurs capacités, variant de 500 à 2500 L.

## Chez Alphatraite

Le Service après vente est une priorité, nous avons toutes pièces détachées et nous assurons vous accompagner après la vente .

### Nos tanks à lait sur remorque sont :

- Neufs
- Garantie
- De capacités variant de 500 à 4000 L
- Livrés
- Faits sur mesure avec la remorque

## Options

- Groupe froid réversible, chauffage à 28 degrés.
- Existent avec compartiments.
- Montage sur remorque agricole.
- Support bidon de lavage.
- Lavage du circuit de transfert de lait en même temps que la cuve.



## Caractéristiques techniques

- Parois internes lisses, angles arrondis, soudures adéquates.
- Section elliptique et centre de gravité bas, pour un équilibre amélioré durant le transport du lait.
- En acier inoxydable AISI 304 .
- Double paroi et isolation thermique polyuréthane.
- Évaporateur spécialement conçu pour un refroidissement efficace du lait, soudure au laser.
- Vanne de sortie type papillon DN50
- Système d'agitation intégré.
- Groupe frigorifique haut rendement, construction anti vibration (compresseur de technologie Scroll), pour 2 traites.
- Commande électronique Dixell pour le refroidissement, l'agitation et l'affichage de la température du lait.

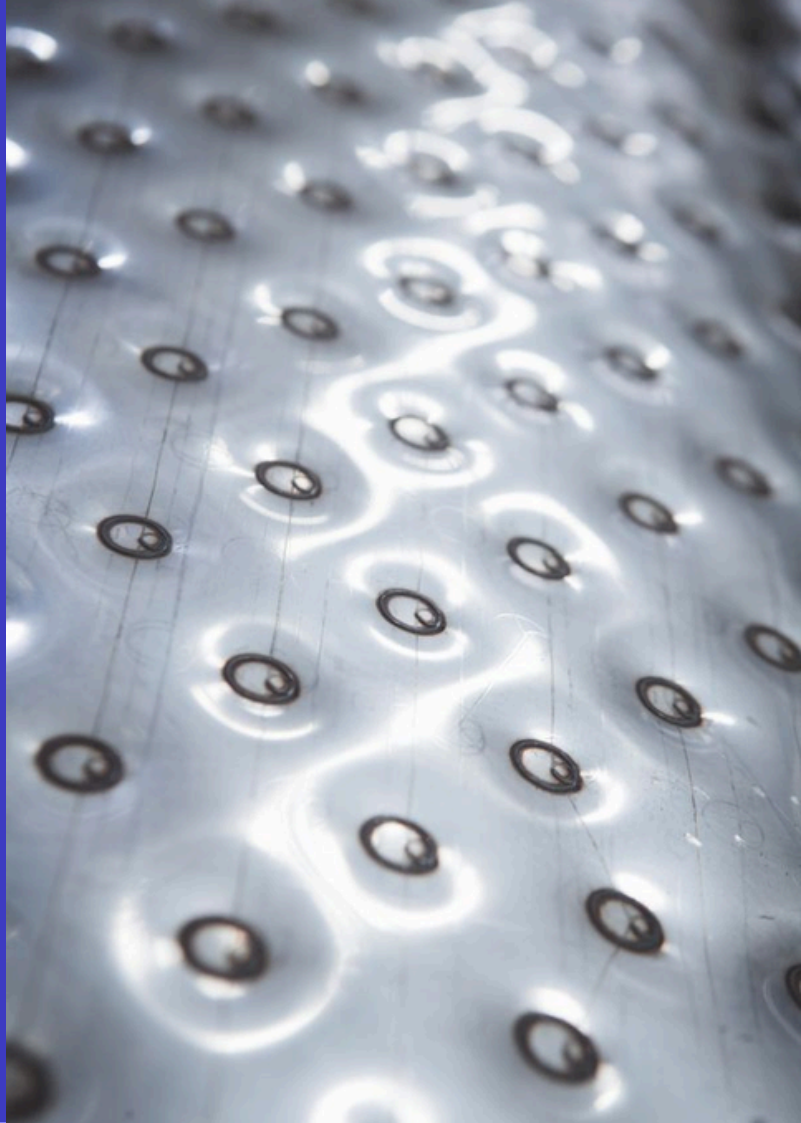

## Caractéristiques fonctionnelles

- Facilité d'utilisation et de commande de toutes les fonctions.
- Rendement fiable et longue durée de vie.
- Facilité du nettoyage et du lavage.
- Étanchéité adéquate, pour un transport du lait en toute sécurité.
- Refroidissement efficace et conforme aux normes internationales.



**Même si nos tanks à laits sont conçues pour la route, rouler peut endommager la cuve.**

## Dispositif de lavage et de désinfection :

- Programmation automatique du circuit de lavage.
- Dispositif de lavage construit en matériaux de première qualité, résistant à la corrosion.
- Pompe à eau puissante qui assure le débit continu de l'eau ainsi que la pression d'aspersion adéquate.
- Pompes péristaltiques indépendantes pour l'alimentation en lessives dans la quantité requise.
- Lavage efficace des cuves par système d'aspersion et de pales rotatives spéciales.
- Commande de lavage aux paramètres entièrement réglables.

Type	Capacité maximale	W	W1	H1	H2	H	L
CTT 500E	530	990	990	800	765	1055	1250
CTT 1000E	1050	1320	990	1080	1030	1320	1250
CTT 1500E	1580	1320	990	1080	1030	1320	1830
CTT 2000E	2100	1320	990	1080	1030	1320	2400
	lt	mm	mm	mm	mm	mm	mm

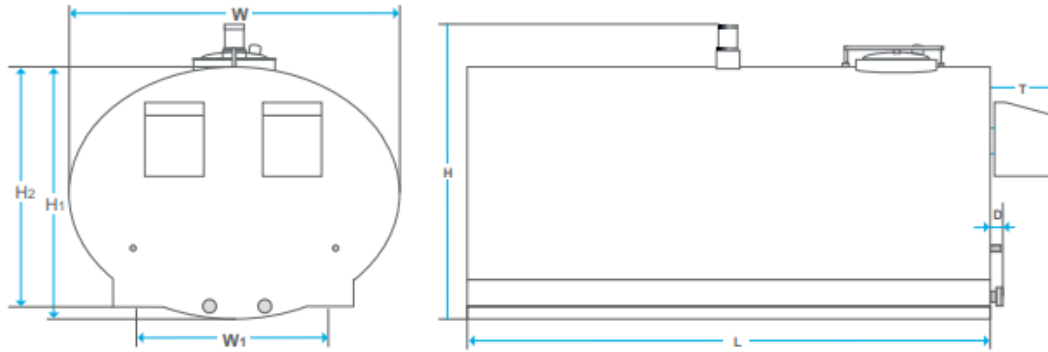

Attention les dimensions ci-dessus concernent uniquement la cuve (TT) et non la remorque ainsi que le groupe froid